

Alle nicht vermassten Kanten 0.1 ... 0.3x45°
 Spitzenwinkel des Bohrers ($\varnothing 3$) = 70°

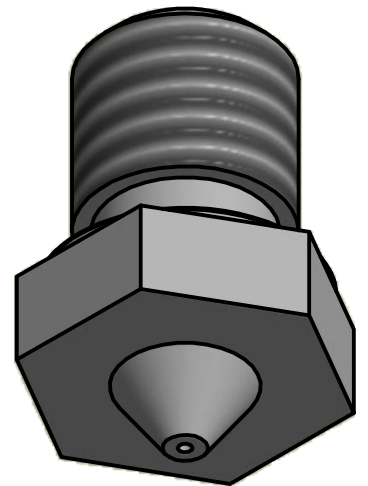
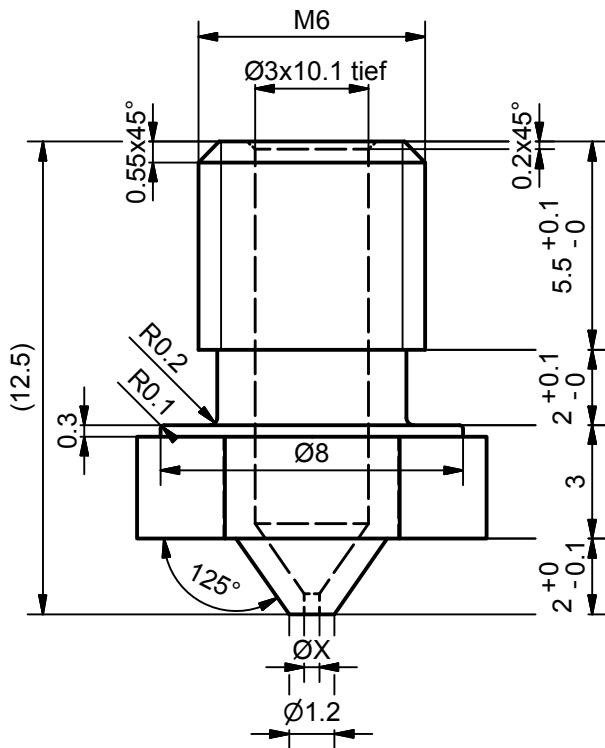
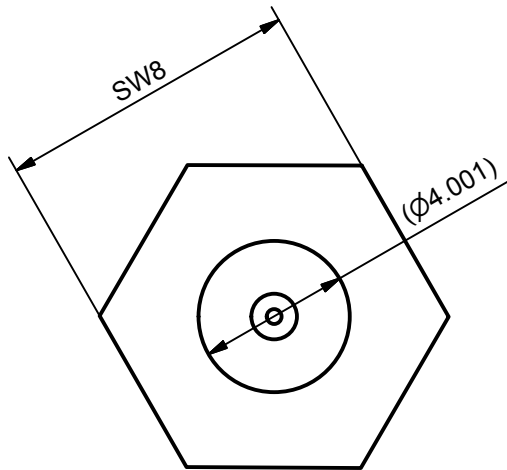

$\varnothing X = 0.4; 0.5; 0.6; 0.7; 0.8$

Änd:	a	Änd:	e	Konstrukteur:	11.08.2013	C. Sutter	Massstab 5:1
	b		f	Kontrolliert:			
	c		g	Genehmigt:			
	d		h	K-Status:	Freigegeben		
Allgemeintoleranzen ISO 2768 - mK		Format: A4		Kostenstelle:			Anzahl Blatt 1
Firma: 3D-Tipp		Zeichnungstitel: E3D-v4 Nozzle 3mm		Ersatz für:			
				Ersetzt von:			Dateiname: 123-456-AB-02